

**INSTALLATIONS- UND BEDIENUNGSANLEITUNG  
ZUM VERTEILERKASTENMODUL GR-1**

**NB!** GR-1 ist kein selbstständiges Produkt; es kann nur mittels einer Sikom Zentraleinheit benutzt werden.

**TECHNISCHE DATEN**

Hersteller:	<b>Sikom AS, Norwegen</b>
Modell:	<b>GR-1 / V1.3</b>
Betriebsspannung:	<b>230V/50Hz 25mA oder 12V GS 150mA</b>
Relais:	<b>1 potentialfreies Relais</b>
Max. Leistung des Relais:	<b>16A (Ohmsche Last)</b>
Temperatursensor:	<b>10K NTC bei 25°C</b>
Betriebstemperatur:	<b>-20°C bis +50°C</b>
Temperaturaufnahme:	<b>-28°C bis +49°C ±2°C</b>
Passend zu:	<b>GSM Alarm Controller III und A-Comfort</b>
Funkfrequenz:	<b>433.9 MHz</b>
Abmessung:	<b>55x90x59 mm (entspricht 3 DIN-Modulen)</b>
Gewicht:	<b>170 g</b>

GR-1 darf nur im Innenbereich gebraucht werden.

**LIEFERUMFANG**

- GR-1
- Antenne
- Schutzdeckel

**BESCHREIBUNG**

GR-1 ist ein Verteilerkastenmodul mit einem 16A potentialfreien Ausgangsrelais, das Stromkreise öffnen und schliessen kann.

GR-1 hat 3 Eingänge, wovon 2 gleichzeitig benutzbar sind. Ein Eingang ist für einen Temperatursensor und die zwei anderen sind für digitale Detektoren angepasst, z.B. Brand, Gas, Hochwasser, Einbruch (Bewegungsmelder oder Tür-/Fensteröffnungskontakte).

GR-1 bietet eine programmierbare thermostatische Regulierungsfunktion, die nur erhältlich ist, wenn ein Temperatursensor angeschlossen ist. Der Benutzer kann dann zwei verschiedene Solltemperaturen per SMS einstellen (Öko und Komfort) und danach einfach zwischen diesen gespeicherten Temperaturniveaus aus der Ferne umschalten.

**GEBRAUCH**

GR-1 wird entweder örtlich (durch die Zentraleinheit) oder aus der Ferne (per SMS) betätigt. Weitere Informationen finden Sie in der Bedienungsanleitung der Zentraleinheit.



Abb. 1: Anschlussklemmen des GR-1

## INSTALLATION

### Stromversorgung:

GR-1 soll in einen Verteilerkasten montiert werden. Als Stromversorgung entweder 230V/50Hz (orange Klemmen) oder 12V GS (schwarze Klemmen) benutzen, aber **nicht beide gleichzeitig!** Schutzdeckel nach den Anschlüssen über die 230V Klemmen aufstecken.

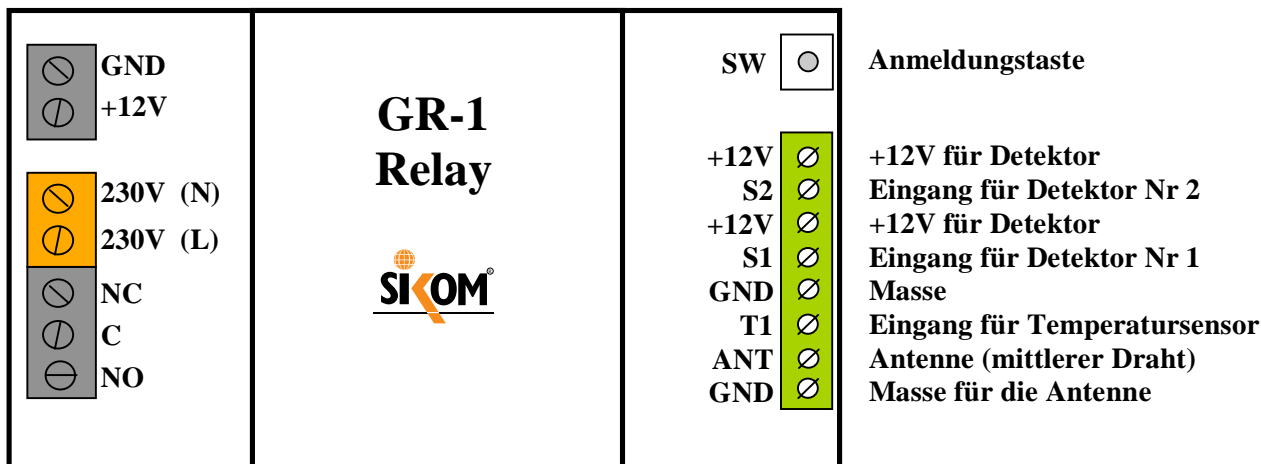
### Funkantenne:

An einem Ende ist die Funkantenne dünner auf einer Länge von 16cm. Dieses Ende soll senkrecht ausserhalb vom Verteilerkasten hängen (s. Abb. 2). Den mittleren Draht an den ANT Klemme befestigen, und den anderen an GND.



Abb. 2: Installation der Funkantenne

### Temperatursensor:

Einen Temperatursensor an Eingänge T1 und GND befestigen, wenn thermostatische Regulierung oder Temperaturstände und -überwachung benötigt werden.

Damit die Temperaturmessung möglichst präzise erfolgt, müssen die Temperatursensoren so gelegt werden, dass keine elektromagnetischen Störungen von anderen Kabeln (z.B. 230V-Kabel) oder von einer Bodenheizung vorkommen. Der Temperatursensor sollte also nicht als Bodensonde bei einer Bodenheizung benutzt werden, da dies ein verdrehtes und abgeschirmtes Kabel sowie Filter voraussetzt. Man kann auch den Temperatursensor verlängern, wogegen die Präzision der Messungen dadurch verringert wird.

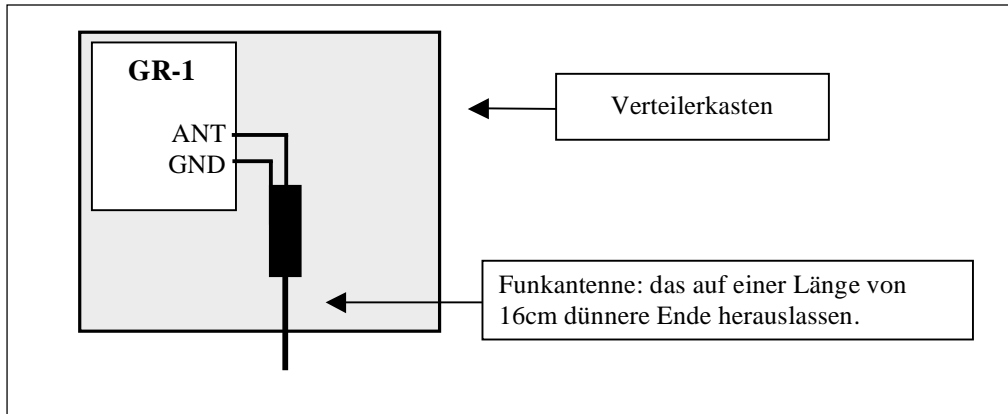
### Ausgangsrelais:

Das potentialfreie Relais dient dazu, andere Geräte zu kontrollieren; es erträgt eine Last von 16A. Es bietet eine Ein/Aus Kontrolle (eingeschaltet/ausgeschaltet) und führt die thermostatische Regulierung aus.

**NB!** Bei einer Stromversorgung von 230V/50Hz muss die Spannung an den Relaisklemmen gleichwertig sein. Auf der anderen Seite begrenzt eine 12V GS Stromversorgung den Gebrauch des Relais auf Kleinspannungen. Brauchen Sie Leistungsschütze oder Hilfsrelais falls nötig.

Bemerkung: die Stromzufuhr an die Einspeiseklemmen dient nur der internen Funktionstüchtigkeit des GR-1 (z.B. für die Kommunikation mit der Zentraleinheit). Sie führt keinen Strom den Relaisklemmen zu. Das Relais funktioniert also wirklich nur wie ein Schalter (s. Abb. 3).



Abb. 3: Relaisklemmen (im inaktiven Zustand)

## Eingänge für Detektoren:

**Es können nur 2 Eingänge simultan benutzt werden:** entweder S1 und S2, oder T1 und S2.

T1 erlaubt nur den Anschluss eines Temperatursensors (falls nötig).

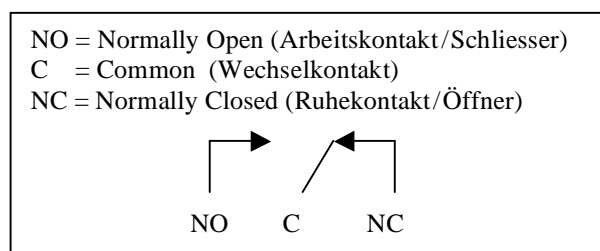
S1 und S2 sind Eingänge für digitale Detektoren.

Mögliche Kombinationen:

- Temperatursensor in T1 und Detektor in S2
- Detektor in S1 und Detektor in S2

Ein elektrischer Widerstand in jedem Detektor informiert GR-1 über die Art des Detektors. Die Werte sind:

10K = PIR (Bewegungsmelder)

12K = Brand

15K = Wasser

18K = Magnet (Tür/Fensteröffnungskontakt)

22K = Gas

27K = andere Art

## ANMELDUNG BEI DER ZENTRALEINHEIT

1. Kehren Sie zum Menü 8 "Node" der Zentraleinheit (GR-1 wird als ein "Node" angesehen). Falls nötig finden Sie das ausführliche Vorgehen in der Bedienungsanleitung der Zentraleinheit.
2. Untermenü "New node" mit der OK-Taste wählen.
3. Dann die **SW**-Taste des GR-1 während mindestens 5 Sekunden drücken.
4. "New node OK!" sollte dann mit der neuen Anmeldeungsnummer (2 Ziffern) des GR-1 angezeigt werden.  
Diese Anmeldeungsnummer für den Endbenutzer bitte aufschreiben.

## WICHTIGER HINWEIS ZUM FROSTSCHUTZ

Die thermostatische Regulierung der Sikom-Apparate hat zum Zweck, eine Öko-Grundtemperatur einstellen zu können, **sie darf aber nicht als absolute Frostschutzgarantie angesehen werden.** In der Tat ist jede elektronische Apparatur Spannungsschwankungen und anderen elektrischen Störungen, wie z.B. wegen Blitzschlag, auf dem Stromnetz ausgesetzt. Im Fall einer Beschädigung der Elektronik kann das Gerät die thermostatische Regulierung und den Frostschutz nicht mehr gewährleisten. Aus diesem Grund wird empfohlen, eine zusätzliche Sicherung anzubringen, um heikle Räume zu schützen. Es ergeben sich folgende Möglichkeiten:

1. Anwendung eines zusätzlichen Heizgerätes mit eigenem Thermostat.
2. Anbringung eines Schutzes gegen Schwankungen und Störungen auf dem Stromnetz.
3. Anbringung eines Bimetallthermostats parallel zu Ihrem Sikom-Apparat, wie folgt:

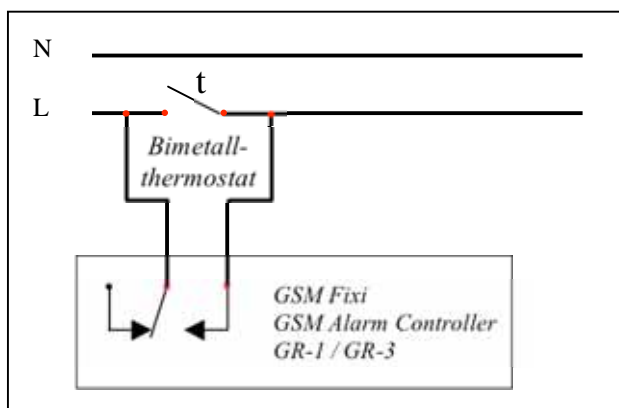

Sikom und ihre Vertreter können für allfällige Frostschäden nicht haftbar gemacht werden!

## KONFORMITÄTSERKLÄRUNG

Diese Anlage entspricht der europäischen R&TTE Richtlinie.

Mehr Informationen sind erhältlich über den Importeur in die Schweiz via [www.EcoStarter.com](http://www.EcoStarter.com) oder den Hersteller:

Sikom AS ([www.sikom.no](http://www.sikom.no))

Jernbanegata 16/18

P.O. Box 223

7601 Levanger

Norwegen

## GARANTIE

Die Produkte der Sikom A.S. sind während zwei Jahren gegen Pannen gedeckt, die auf einen Material- oder Herstellungsmangel zurückzuführen sind, welche den Gebrauch gewisser Funktionen des Produktes einschränken oder unbrauchbar machen. Die Garantie verlangt, dass der Kunde die Originalrechnung mit Kaufdatum und genauem Beschrieb des Gerätes vorlegt.

### Was deckt die Garantie?

Während der Gültigkeitsdauer der Garantie hat die Sikom A.S. die Wahl, entweder das Gerät zu reparieren oder die defekten Teile durch technisch gleichwertige zu ersetzen. Wenn der Mangel nach mehreren Versuchen durch die Sikom A.S. nicht behoben werden kann, und wenn das Produkt nicht gemäss Beschrieb in der Bedienungsanleitung funktioniert, kann Sikom A.S. entweder den Kaufpreis zurückerstatten oder das Produkt durch ein gleichwertiges Produkt ersetzen. Alle ersetzten Geräte und Teile gehen in den Besitz der Sikom A.S. über.

### Was ist nicht durch die Garantie gedeckt?

- Indirekte Schäden, an Leben, Gesundheit, Eigentum, Einkommen und Umwelt, die durch die an das Produkt angebrachten Schaltungen und Geräte verursacht werden: das Produkt wird unter der Verantwortung des Kunden installiert und gebraucht.
- Kosten, die in Verbindung mit der (Wieder-) Installation, dem Transport, der Demontage entstehen; Das Recycling wird durch lokale Vorschriften geregelt (s. Kapitel zu Recycling).
- Schäden, die durch einen Gebrauch entstehen, der nicht den Bedingungen der Bedienungsanleitung entspricht.
- Pannen, die auf Transportschäden zurückzuführen sind.
- Jegliche unerlaubte Reparatur, Änderung oder Öffnung des Gerätes.
- Gebrauch von Teilen oder Zubehör, welche nicht vom Hersteller stammen.
- Äussere Faktoren, wie Blitzschlag, Probleme in der Stromversorgung, Pannen auf dem GSM-Netz, Brand- und Wasserschäden.
- Produkte mit veränderter, unlesbarer oder entfernter Seriennummer.

Sikom und ihre Weiterverkäufer können für den Inhalt oder allfällige Fehler in dieser Bedienungsanleitung nicht haftbar gemacht werden. Der Inhalt dieser Anleitung kann ohne vorzeitige Ankündigung geändert werden.

## RECYCLING

### Information über Elektro- und Elektronikalt- bzw. -schrottgeräte (WEEE: Waste Electrical and Electronic Equipment):



Dieses Symbol auf dem Produkt oder dessen Verpackung gibt an, dass das Produkt nicht zusammen mit dem Restmüll entsorgt werden darf. Es obliegt daher Ihrer Verantwortung, das Gerät an einer entsprechenden Stelle für die Entsorgung oder Wiederverwertung von Elektro-geräten aller Art abzugeben. Weitere Informationen darüber, wo Sie alte Elektrogeräte zum Recyclen abgeben können, erhalten Sie bei den örtlichen Behörden, Wertstoffhöfen/ Entsorgungsstellen oder dort, wo Sie das Gerät erworben haben.

Für die Schweiz: die *vorgezogene Recycling-Gebühr* (vRG) gemäss SWICO ist im Kaufpreis inbegriffen. Das heisst, dass alte Geräte gratis zwecks Recycling bei jeder Verkaufsstelle von elektronischen Apparaten oder direkt bei einer offiziellen Abgabestelle (Liste auf <http://www.swicorecycling.ch>) abgegeben werden können.

